

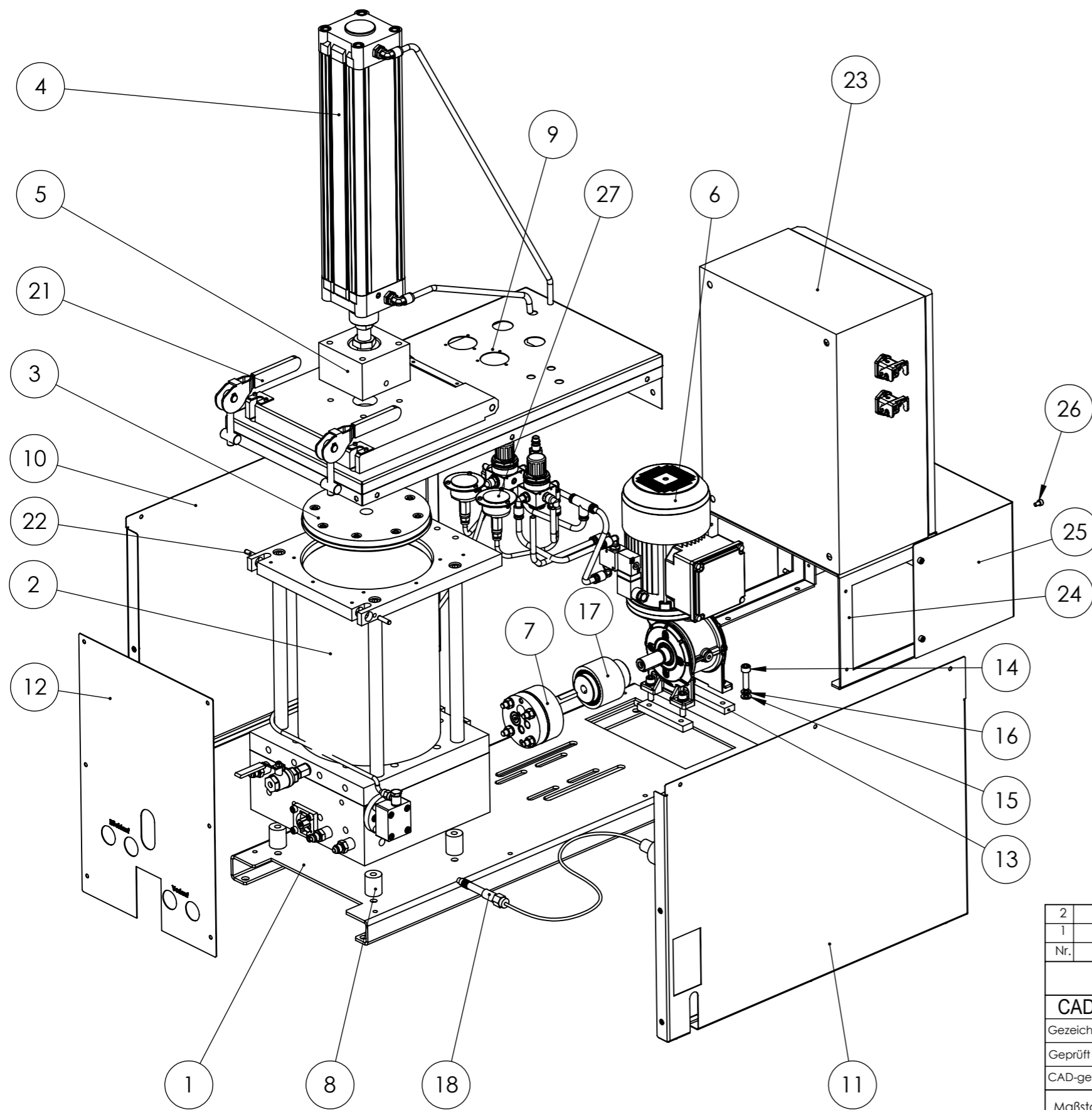

Mittwoch, 19. November 2014 11:02:24



POS-NR.	BENENNUNG	BESCHREIBUNG	MENGE
1	1330.5001.16	Bodenblech BS	1
2	1330.5011.50	Behältereinheit BS190	1
3	1330.5013.50	Anpreßplatte Ø191,8	1
4	163456 DNC-80-320-PPV	Pneumatikzylinder	1
5	1330.5001.11	Halter BS210-PZ	1
6	8200.1015.00	Stirradtriebemotor 0,37kW,B5-30,7	1
7	MO-7109715-2ND	Zahnradpumpe HMPR2m1-ND	1
8	4010.5428.02	Distanzhülse 9/20/31	4
9	1330.5014.50	Behälterabdeckung	1
10	1330.5015.50	Seitenblech rechts	1
11	1330.5016.50	Seitenwand links	1
12	1330.5001.15	Vorderwand	1
13	4020.5723.01	Motorplatte	2
14	DIN912-verz.- M8x30	Zylinderschraube M8x30	4
15	DIN125-verz.-M8	U-Scheibe M8 / Podkladka	4
16	DIN127-verz.-M8	Federring M8	4
17	3400.0046.01	Kupplung 12.7-25/19-40 kompl.	1
18	8621.0002.01	Drucksensor 100B FS (4-20mA)	1
21	1330.5017.50	Hebel mit Spiralexzenter kpl	2
22	DIN EN ISO 8735-6x24-A-St	Zylinderstift	2
23	1330.5019.50	Schaltschrank BS	1
24	1270.0034.00	Schaltschrankaufnahme	1
25	1270.0039.00	Abdeckung	1
26	DIN912-A2-M5x8	Zylinderschraube M5x68	8
27	1330.5018.50	Pneumatik DRV kpl.	1

2			
1			
Nr.	Art der Änderung		Datum Name
Schutzvermerk nach ISO 16016 beachten / Refer to protection notice ISO 16016			
CAD	Datum	Name	 H. MORYL GMBH Klebetechnik Duderstädter Str. 21 D-40595 Düsseldorf Tel.: +49(211) 179056-0 Fax.: +49(211) 179056-29
Gezeichnet	22.09.2015	AGA	
Geprüft			
CAD-gez.	22.09.2015	AGA	
Maßstab	Kartuschenschmelzer 7,4kg		1330.5010.50 Blatt 1 von 1
1:20			Ersatz für
Allgemeintoleranzen DIN 7168-m	Werkstoff:		Schaltplan: 9000.0037.00

MAßSTAB 1 : 7