

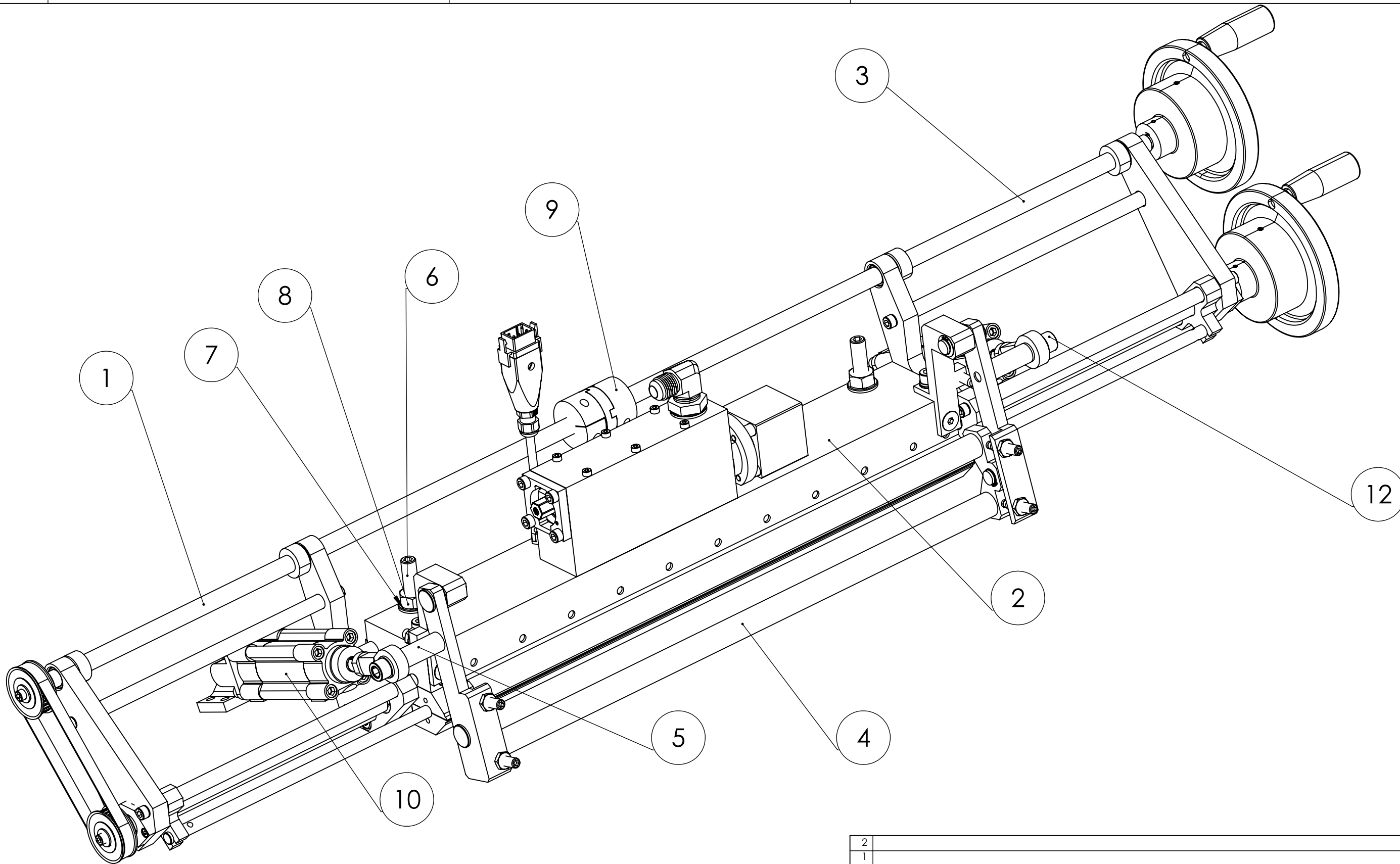

Donnerstag, 24. April 2008 13:10:45



POS-NR.	BENENNUNG	BESCHREIBUNG	MENGE
1	1050.7452.51	Stangenverstellung SD450 L	1
2	1050.7451.50	Grundkörper HMSD450-2V, kpl.	1
3	1050.7453.51	Stangenverstellung HMSD450 R	1
4	1050.0073.63	Schwenkvorrichtung SD450	1
5	4010.1025.06	Distanzhülse SD450 10.5x16x40	2
6	DIN913-45H-M12x60	Gewindestift M12x60	2
7	Default	U-Scheibe M12	2
8	DIN934-verz.-M12	Sechskantmutter M12	2
9	60141600	HF-Kupplung	1
10	1050.7050.51	Pneumatikzylinder SD350	2
11	DIN127-verz.-M10	Federring M10	2
12	DIN912-12.9-M10x65	Zylinderchraube M10x65	2

2					
1					
Nr.	Art der Änderung			Datum	Name
Schutzvermerk nach ISO 16016 beachten / Refer to protection notice ISO 16016					
CAD	Datum	Name	 <b>H. MORYL GMBH</b> Klebetechnik Duderstädter Str. 21 D-40595 Düsseldorf Tel.: +49(211) 75849-205 Fax.: +49(211) 75849-201		
Gezeichnet	19.03.2015	Dubs			
Gepüft					
CAD-gez.	19.03.2015	Dubs			
Maßstab	Schlitzdüse HMSD450-2V			1050.7450.5X Blatt 1 von 1	
1:10					
Allgemeintoleranzen DIN 7168-m	Werkstoff:			Ersatz für Ersetzt durch	